

- Evitare il contatto diretto con l'utensile in movimento durante l'uso
 - Durante l'operazione di spelatura evitare il contatto con gli occhi da parte dello scarto della spelatura utilizzando occhiali di protezione
 - Evitare di intrappolare le mani tra l'utensile ed altri oggetti
 - Prima dell'utilizzo dell'utensile non rimuovere assolutamente la protezione in plastica
 - Considerare sempre che i materiali di costruzione di questo utensile sono soggetti ad usura: verificare visivamente l'integrità dell'attrezzo prima di utilizzarlo.
 - Evitare di inspirare polveri o detriti dell'isolante, proteggendosi con mascherine antipolvere
- Indossare sempre i guanti da lavoro per ridurre i rischi di tagli o scottature**

RISCHI DERIVANTI DALL'UTILIZZO ED ACCOPPIAMENTO CON STRUMENTI ROTATIVI

- Non utilizzare strumenti danneggiati e/o recanti danni evidenti ai componenti (pneumatici ed elettrici)
- Assicurarsi del corretto funzionamento di serraggio del mandrino
- Nel caso di utilizzo di strumenti pneumatici, controllare che tubi e raccordi dell'aria compressa non siano allentati o danneggiati
- Consultare le istruzioni per un corretto accoppiamento degli utensili

RISCHI RELATIVI ALLE CONDIZIONI DI LAVORO

Prestare attenzione ai livelli di rumorosità: utilizzare protezioni auricolari consigliate dal datore di lavoro o dai regolamenti. Durante le attività, mantenere una posizione del corpo bilanciata e sicura; posizioni scomode e movimenti ripetitivi abbinati all'esposizione a vibrazioni possono danneggiare gli arti superiori. Gli operatori devono essere fisicamente idonei all'utilizzo dell'utensile.

AETTOOLS

DICHIARAZIONE DI CONFORMITÀ **CE**

noi
RIKOM Srl
Via Inveruno, 103 - 20020 BUSTO GAROLFO (MI) - ITALIA
dichiariamo, assumendo piena responsabilità che il prodotto

Spelapiattina art. SP15

è conforme alle seguenti normative in base ai requisiti della Direttiva Macchine 2006/42/CE
principali norme applicate:

CEN 414:2014
Safety of machinery – Rules for the drafting and presentation of safety standards

UNI EN ISO 14120:2015
Safety of machinery – guards – general requirements for the design and construction of fixed and movable guards

EN ISO 12100:2010
Safety of machinery – general principles for design – Risk assessment and risk reduction

Persona autorizzata a costituire il fascicolo tecnico:
FRANCESCO RICCHI - Via Inveruno, 103 - 20020 BUSTO GAROLFO

AVVERTENZA IMPORTANTE!
La macchina in oggetto è destinata ad essere completata di parti e/o componenti mancanti (eventualmente indicati nel paragrafo "Conformità alla normativa" del relativo manuale istruzioni) e/o ad essere connessa con altra macchina a cura dell'installatore. Ne è pertanto vietata la messa in servizio prima che la stessa e/o l'eventuale macchina su cui sarà installata siano state dichiarate conformi alle disposizioni delle suddette direttive.

Luogo di emissione BUSTO GAROLFO (MI) ITALIA - 2016-05-31
Amministratore ROBERTO RICCHI



AETTOOLS

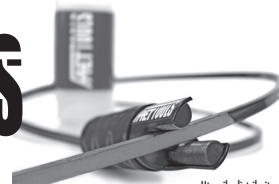

Utensile distribuito da:
FAET Srl - Via A. Manzoni 6/b - 20089 ROZZANO (MI) - ITALIA

Utensile prodotto da:
RIKOM Srl - Via Inveruno, 103 - 20020 BUSTO GAROLFO (MI) ITALIA

SPELAPIATTINA SP15

Per ridurre i rischi di eventuali danni a persone, prima di utilizzare, riparare, eseguire manutenzioni o sostituire accessori: LEGGERE ATTENTAMENTE TUTTI I PUNTI DEL MANUALE ISTRUZIONI

La macchina oggetto del presente Manuale è stata progettata e costruita in considerazione dei Requisiti Essenziali di Sicurezza dell'All. 1 della 2006/42/CE (Direttiva Macchine).

La macchina, la cui parti sono conformi alle richieste della Direttiva, non è in grado di funzionare in modo autonomo e deve quindi essere connessa con altra macchina a cura dell'utilizzatore.

Con riferimento a quanto riportato in questo manuale la società RIKOM S.r.l. declina ogni responsabilità in caso di:

- uso della macchina contrario alle leggi nazionali sulla sicurezza e sull'antifortunisticità
- errata predisposizione dell'ambiente e delle strutture sulle quali la macchina andrà ad operare
- mancata o errata osservanza delle istruzioni fornite nel presente manuale
- modifiche alla macchina non autorizzate
- utilizzo da parte di personale non addestrato o non idoneo



- La destinazione d'uso e le configurazioni previste della macchina sono le uniche ammesse.
- Non tentare di utilizzare la stessa in disaccordo con le indicazioni fornite.
- Le istruzioni riportate in questo manuale non si sostituiscono ma si aggiungono agli obblighi per il rispetto della legislazione vigente sulle norme di sicurezza e antifortunisticità.

GARANZIA

Questo utensile viene fabbricato e collaudato con la massima cura, secondo le norme di sicurezza attualmente vigenti ed è coperto da garanzia per un periodo di 12 mesi.

Vengono riparati guasti dovuti a difetti di materiali o di produzione, mediante ripristino o sostituzione dei pezzi difettosi.

L'utilizzatore deve osservare le prescrizioni indicate nel presente Manuale e provvedere alle previste manutenzioni.

La garanzia non vale:

- In caso di danni causati da uso improprio
- Per i componenti soggetti ad usura
- Se vengono apportate modifiche o manomissioni
- Per rotture in seguito ad urti o cadute
- Per i guasti di cui il cliente era a conoscenza al momento dell'acquisto
- In caso di responsabilità da parte del cliente

DESCRIZIONE ED IDENTIFICAZIONE D'USO

Un utensile raschiatore, da applicare a strumenti rotativi, per la rimozione di uno strato isolante da componenti conduttivi comprende un primo ed un secondo corpo abrasivo tra loro affacciati e distanziati per definire una zona di accoglimento di un componente conduttivo e mezzi di movimentazione alternata configurati per conferire a detti primo e secondo corpo abrasivo un movimento alternativo lungo rispettivi assi di moto tra loro sostanzialmente paralleli.



UTILIZZO UTENSILE

Limiti operativi

L'utensile è adatto a lavorare con piattine dello spessore massimo di 12 mm. Per un corretto uso ed una maggiore durata delle lame, utilizzare l'utensile ad una velocità non superiore agli 18.000 giri/min.

Operazioni preliminari

Inserire l'alberino della spelapiattine posto nel lato inferiore dell'utensile nel mandrino della smerigliatrice assicurando il bloccaggio con le apposite chiavi.

Spelatura

Inserire la piattina da spelare nella testa della spelapiattina tra le due lame, e ruotare l'utensile per fare in modo che le due lame appoggino alla stessa. Azionare la smerigliatrice e far scorrere l'utensile sulla piattina fino a completamento della spelatura. Ripetere l'operazione sugli altri lati. L'eccessiva spelatura potrebbe provocare una riduzione della sezione della piattina.

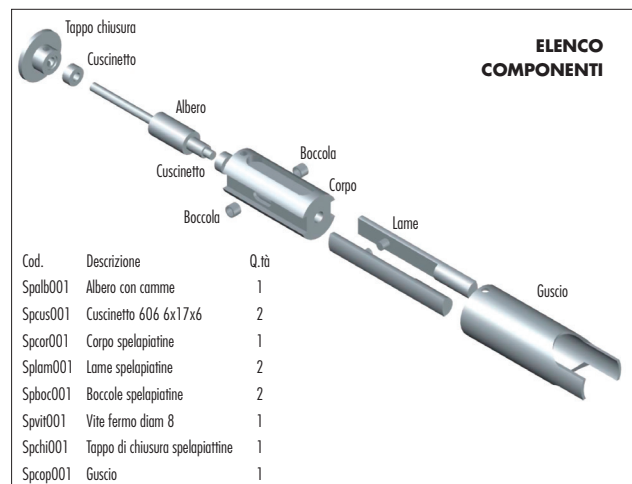

PULIZIA DELL'UTENSILE

Pulire lo spelafili con l'utilizzo di aria compressa.

Qualsiasi prodotto alternativo usato per la pulizia NON È IDONEO, perciò astenersi assolutamente dall'utilizzo.

SOSTITUZIONE DELLE LAME

QUESTA OPERAZIONE DEVE ESSERE EFFETTUATA IN SICUREZZA, PERCIÒ L'UTENSILE NON DEVE ESSERE MONTATO SU ALCUN UTENSILE ROTATIVO

- Svitare le due viti poste sulla base del corpo esterno, poi sfilarlo per accedere alle lame.
- Le due lame sono alloggiare nelle apposite guide, rimuoverle da esse facendo attenzione ai mini cuscinetti posti sui perni delle lame.
- Posizionare lame nuove e inserirle nelle guide facendo attenzione ad inserire i mini cuscinetti sulle lame e centrandoli nella cava della camme.
- Riposizionare il capo esterno e avvitare le viti.

ISTRUZIONI DI SICUREZZA PER SPELAPIATTINA

L'obiettivo di RIKOM Srl è fornire utensili che permettano di lavorare con efficienza in sicurezza.

Resta comunque inteso che il più importante dispositivo di sicurezza per ogni tipo di utensile è l'utilizzatore, in quanto la cura e l'attenzione sono la migliore prevenzione e protezione da eventuali lesioni.

I pericoli per il personale addetto possono essere eliminati o notevolmente ridotti solamente se l'utensile è utilizzato in accordo alle istruzioni riportate nel presente Manuale e da personale autorizzato ed appositamente formato ed addestrato. Questo utensile ed i suoi componenti non devono essere modificati o manomessi.

IMPORTANTE: lo spelafili non può essere messo in funzione privo della protezione (riferimento PPSA01 dell'assieme), come riportato anche sulla fascetta presente sul prodotto.

RISCHI DI VARIA NATURA

- Tenere una distanza di sicurezza dalle parti rotative dell'utensile
- Evitare di portare accessori al collo come catenine e collanine
- Evitare di indossare bracciali e indumenti con maniche larghe
- Evitare il contatto dell'utensile con i capelli

- Avoid direct contact with the moving parts of the tool when it is in use
- When wire stripping, wear safety glasses to prevent pieces of waste material from coming into contact with the eyes
- Do not allow your hands to get between the tool and other items
- Never remove the plastic protective cover before using the tool
- Always bear in mind that the materials used in the manufacture of this tool are subject to wear and tear
- Wear a mask to prevent the inhalation of dust or waste insulating material

Always wear work gloves to prevent cuts or burns

RISKS ASSOCIATED WITH USING ROTATING TOOLS

- Do not use damaged tools and/or components (pneumatic or electric) that show signs of damage
- Make sure that the mandrel tightens up properly
- When using pneumatic tools, make sure that the compressed air pipes are properly connected and are free from damage
- Read the instructions about matching with other tools

RISKS ASSOCIATED WITH WORK CONDITIONS

Pay attention to noise levels. Wear the ear muffs recommended by your employer or by applicable standards. When operating the tool, keep yourself in a safe, balanced position; uncomfortable positions and repetitive movements combined with exposure to vibration can harm the upper limbs. Operators must be physically suited to using the tool.

DECLARATION OF CONFORMITY

We
RIKOM Srl

Via Inveruno, 103 - 20020 BUSTO GAROLFO (MI) - ITALIA

We hereby declare under our sole responsibility that the

**SP15
RECTANGULAR WIRE STRIPPER**

complies with the following standards as per the requirements of the 2006/42/EC Machinery Directive
Main standards applied:
CEN 414:2014

Safety of machinery – Rules for the drafting and presentation of safety standards

UNI EN ISO 14120:2015
Safety of machinery – guards – general requirements for the design and construction of fixed and movable guards

EN ISO 12100:2010
Safety of machinery – general principles for design – Risk assessment and risk reduction

Person authorised to draw up the technical file:
FRANCESCO RICCHI - Via Inveruno, 103 - 20020 BUSTO GAROLFO

IMPORTANT WARNING!
The tool in question is intended to be completed with other non-supplied parts and/or components (see the paragraph “Conformity with standards” in the relative instructions manual) and/or to be connected with other tools by the installer. It is therefore forbidden to use the tool in question before it and/or any tool it will be connected with have been declared in conformity with the requirements of the above-mentioned directive.

Issued at BUSTO GAROLFO (MI) ITALIA - 2016-05-31
Amministratore: ROBERTO RICCHI

AET TOOLS

SP15 RECTANGULAR WIRE STRIPPER

Distributed by:
FAET Srl - Via A. Manzoni 6/b
20089 ROZZANO (MI) - ITALIA

Manufactured by:
RIKOM Srl - Via Inveruno, 103
20020 BUSTO GAROLFO (MI) - ITALIA

In order to prevent physical injury or damage, before using, repairing, carrying out maintenance work or replacing accessories on the unit: PLEASE READ CAREFULLY ALL THE POINTS IN THE INSTRUCTIONS MANUAL

The machine referred to in this Manual was designed and manufactured in compliance with the Essential Safety Requirements of Article 1 of the Machinery Directive 2006/42/EC.

The machine, whose component parts comply with the Directive, is unable to operate autonomously and must therefore be connected with another machine governed by an operator.

With reference to the instructions provided by this manual, RIKOM S.r.l. will not accept any responsibility if:

- use of the tool is against national safety and accident prevention legislation
- the environment and structures where the tool is to be used are incorrectly organised
- the instructions in this manual are overlooked or ignored
- unauthorised modifications are made to the tool
- the tool is used by untrained or unsuitable personnel

GUARANTEE

This item of equipment was manufactured and tested with immense care in full compliance with current safety standards and is guaranteed for a period of 12 months.

Any failures due to manufacturing or material defects will be repaired by either refurbishing or replacing defective components.

Users must follow the instructions given in this Manual and ensure the required maintenance work is carried out.

The guarantee does not cover:

- Damage caused by improper use
- Components subject to wear and tear
- Damage caused if the item of equipment has been modified or tampered with
- Damage caused following or knocks or falls
- Failures that the client was aware of at the time of purchase
- Where responsibility lies with the client



- The intended use and described configurations are the ones only permitted.
- Do NOT use the tool in any other way than described in the instructions.
- The instructions provided in this manual do not replace but instead are supplementary to legal requirements as regards safety and accident prevention.

**DESCRIPTION
AND USE IDENTIFICATION**

A stripper tool, to be applied to rotary tools, to remove an insulation layer from conductive components, includes a first and second abrasive part, facing each other and distanced to set a conductive component housing and alternate motion to drive the first and second abrasive parts in alternate motion along substantially parallel axes.

**TOOL USE**Operating limits

The tool is suited to work with maximum 12 mm wires. For correct use and improved blade duration do not use the stripper at speeds in excess of 18.000 rpm.

Preliminary operations

Insert the wire stripper shaft at the lower end of the grinding machine spindle, ensuring it is locked in place with the specific locks.

Stripping

Insert the wire to be stripped in the stripper head between the two blades and rotate the tool so that the two blades rest against it. Start the grinding machine and slide the tool on the wire until fully stripped. Repeat the operation on the other sides.

Excessive stripping could reduce the wire section.

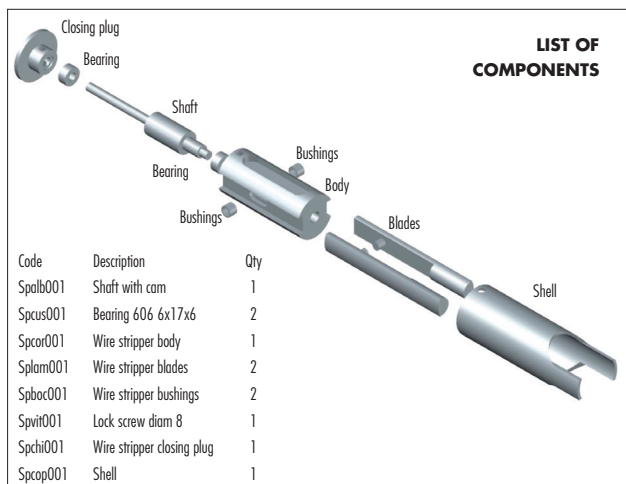
**CLEANING**

Clean the wire stripper with compressed air

Compressed air is the **ONLY SUITABLE PRODUCT** and no other **MUST** be used.

BLADE REPLACEMENT

THIS OPERATION MUST BE SAFELY PERFORMED, THUS THE TOOL SHOULD NOT BE INSTALLED ON ANY ROTARY TOOL

- Unscrew the two screws at the base of the external part, then remove it to access the blades.
- The two blades are housed in guides, remove them from it being careful of the mini bearings on the blade pins.
- Install the new blades and insert them in the guides being careful to insert the mini bearings on the blades and centering them in the cam groove.
- Reassemble the external end and screw in the screws.

**SAFETY INSTRUCTIONS FOR
RECTANGULAR WIRE STRIPPERS**

The aim of RIKOM Srl is to supply tools that allow work to be carried out efficiently and in safety.

It goes without saying however that the most important safety device is in fact the user in that care and attention are the best means of protection against injury.

Risks to personnel can only be drastically decreased or eliminated if users and authorised members of staff are aware of the instructions shown in this Manual and are suitably trained.

This tool and its components must not be modified or tampered with.

IMPORTANT: The wire stripper must never be used without the protective cover assembly (ref. PPSA01) in place, as also shown on the side of the product.

MISCELLANEOUS RISKS

- Keep any rotating parts of the tool at safe distance away from you
- Do not wear items such as chains and pendants
- Do not wear bracelets or shirts with baggy sleeves
- Avoid contact between the tool and your hair

- Éviter de porter des bracelets et des vêtements aux manches larges
- Éviter le contact de l'outil avec les cheveux
- Éviter le contact direct avec l'outil en mouvement pendant l'utilisation
- Au cours de l'opération de dénudage, éviter le contact des déchets de dénudage avec les yeux en portant des lunettes de protection
- Éviter de coincer les mains entre l'outil et d'autres objets
- Avant d'utiliser l'outil, ne pas enlever la protection en plastique
- Ne jamais oublier que les matériaux de construction de cet outil sont sujets à l'usure
- Éviter de respirer des poussières ou des débris de l'isolant, en se protégeant avec des masques anti-poussière

Toujours porter des gants de travail pour réduire les risques de coupures ou de brûlures

RISQUES DÉRIVANT DE L'UTILISATION ET DE L'ASSOCIATION AVEC DES INSTRUMENTS ROTATIFS

- Ne pas utiliser les instruments abîmés et/ou présentant des dégâts évidents au niveau des composants (pneumatiques ou électriques)
- Vérifier que le serrage du mandrin fonctionne correctement
- En cas d'utilisation d'instruments pneumatiques, contrôler que les tuyaux et les raccords de l'air comprimé ne soient pas desserrés ou abîmés
- Consulter les instructions pour associer correctement les outils

RISQUES LIÉS AUX CONDITIONS DE TRAVAIL

Faire attention aux niveaux sonores : utiliser les protections pour les oreilles conseillées par l'employeur ou par les règlements. Durant les activités, maintenir une position du corps équilibrée et sûre ; les positions inconfortables et les mouvements répétitifs alliés à l'exposition aux vibrations peuvent endommager les membres supérieurs. Les opérateurs doivent être aptes physiquement à l'utilisation de l'outil.

AETTOOLS

DÉCLARATION DE CONFORMITÉ **CE**

nous,
RIKOM Srl
Via Inveruno, 103 - 20020 BUSTO GAROLFO (MI) - ITALIA
déclarons, sous notre totale responsabilité,
que le produit

DÉNUDEUR DE FIL PLAT art. SP15

est conforme aux normes suivantes selon les exigences de la Directive Machines 2006/42/CE

Principales norme appliquées:
CEN 414:2014

Safety of machinery – Rules for the drafting and presentation of safety standards

UNI EN ISO 14120:2015

Safety of machinery – guards – general requirements for the design and construction of fixed and movable guards

EN ISO 12100:2010

Safety of machinery – general principles for design – Risk assesment and risk reduction

Personne autorisée à constituer le dossier technique:
FRANCESCO RICCHI - Via Inveruno, 103 - 20020 BUSTO GAROLFO

MISE EN GARDE IMPORTANTE!

La machine en question est destinée à être complétée par des parties et/ou des composants manquants (éventuellement indiqués dans le paragraphe "Conformité à la réglementation" de la notice d'instructions correspondante) et/ou à être raccordée à une autre machine par l'installateur. Il est par conséquent interdit de la mettre en service avant que celle-ci et/ou l'éventuelle machine sur laquelle elle sera installée aient été déclarées conformes aux dispositions des directives susmentionnées.

Lieu d'émission BUSTO GAROLFO (MI) ITALIE - 201 6-05-31
Amministratore **ROBERTO RICCHI**



AETTOOLS

DÉNUDEUR DE FIL PLAT SP15

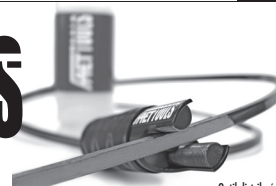

Outil distribué par
FAET Srl - Via A. Manzoni 6/b - 20089 ROZZANO (MI) - ITALIA

Outil fabriqué par:
RIKOM Srl - Via Inveruno, 103 - 20020 BUSTO GAROLFO (MI) - ITALIA

Pour réduire les risques d'éventuelles blessures, avant d'utiliser, de réparer, d'effectuer l'entretien ou de remplacer les accessoires: LIRE ATTENTIVEMENT TOUS LES POINTS DE LA NOTICE D'INSTRUCTIONS

La machine faisant l'objet de cette notice a été conçue et fabriquée en tenant compte des exigences essentielles de sécurité de l'Annexe 1 de la 2006/42/CE (Directive Machines).

La machine, dont les parties sont conformes aux exigences de la Directive, n'est pas en mesure de fonctionner de manière autonome et doit donc être raccordée à une autre machine par l'utilisateur.

En référence aux instructions figurant dans cette notice, la société RIKOM S.r.l. décline toute responsabilité dans les cas suivants:

- utilisation de la machine contraire aux lois nationales en matière de sécurité et de prévention des accidents ;
- mauvaise organisation de l'environnement et des structures sur lesquelles la machine devra fonctionner ;
- non-respect des instructions fournies dans la présente notice ;
- modifications non autorisées effectuées sur la machine ;
- utilisation par du personnel non formé ou non apte.



- L'usage et les configurations prévus de la machine sont les seuls admis.
- Ne pas tenter de l'utiliser en désaccord avec les indications fournies.
- Les instructions figurant dans cette notice ne remplacent pas mais viennent s'ajouter aux obligations pour le respect de la législation en vigueur en matière de normes sur la sécurité et la prévention des accidents

GARANTIE

Cet outil est fabriqué et vérifié avec le plus grand soin, selon les normes en vigueur actuellement en matière de sécurité, et il est couvert par une garantie pendant une période de 12 mois.

Les pannes dérivant de matériaux défectueux ou de vices de fabrication sont réparés en remettant en état ou en remplaçant les pièces défectueuses.

L'utilisateur doit respecter les prescriptions figurant dans cette notice et effectuer les entretiens prévus.

La garantie ne s'applique pas :

- En cas de dégâts occasionnés par une utilisation inappropriée;
- Pour les composants sujets à l'usure;
- Si l'outil a été modifié ou altéré;
- Si des ruptures se produisent après des chocs ou des chutes;
- En cas de pannes dont le client avait connaissance au moment de l'achat;
- En cas de responsabilité du client.

DESCRIPTION ET IDENTIFICATION D'EMPLOI

Un outil rocleur à appliquer sur des instruments rotatifs et dont le but est d'éliminer la couche isolante présente sur des composants conducteurs. Il est composé d'un premier et d'un deuxième corps abrasifs situés l'un en face de l'autre et écartés de manière à définir une zone pouvant accueillir un composant conducteur, et des moyens de déplacement alterné configurés pour donner aux deux corps abrasifs un mouvement alternatif le long des axes de mouvement respectifs substantiellement parallèles.

**UTILISATION DE L'OUTIL**Limites opérationnelles

L'outil est en mesure de traiter des fils plats ayant une épaisseur maximale de 12 mm. Pour une utilisation correcte et pour prolonger la durée des lames, utiliser l'outil à une vitesse ne dépassant pas 18.000 tours/minutes.

Opérations préliminaires

Insérer l'arbre du dénudeur qui se trouve dans la partie inférieure de l'outil dans le mandrin de la perceuse en le bloquant au moyen des clés prévues à cet effet

Dénudage

Insérer le fil à dénuder dans la tête du dénudeur, entre les deux lames, et tourner l'outil pour faire en sorte que les deux lames s'appuient contre le fil. Actionner la perceuse et faire glisser l'outil sur le fil jusqu'à ce qu'il soit complètement dénudé. Répéter l'opération sur les autres côtés.

Un dénudage excessif pourrait provoquer une réduction de la section du fil.

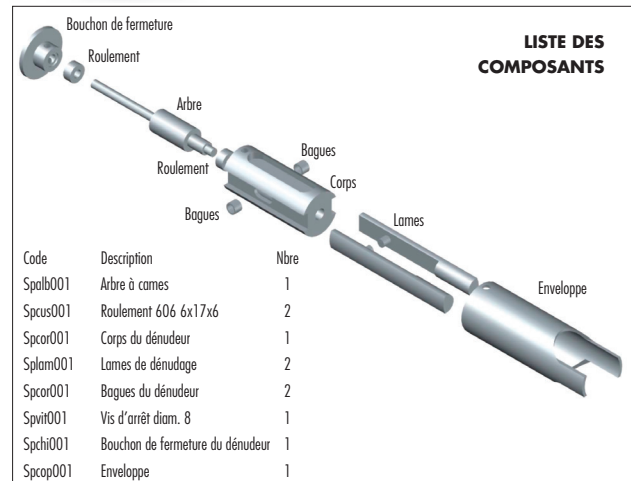
**NETTOYAGE DE L'OUTIL**

Nettoyer la dénudeuse avec de l'air comprimé.

Tout produit alternatif utilisé pour le nettoyage N'EST PAS ADAPTÉ, éviter donc absolument d'y recourir.

REMPLACEMENT DES LAMES

CETTE OPÉRATION DOIT ÊTRE EFFECTUÉE EN CONDITIONS DE SÉCURITÉ, CE QUI IMPLIQUE QUE L'OUTIL NE DOIT ÊTRE MONTÉ SUR AUCUN OUTIL ROTATIF.

- Dévisser les deux vis situées sur la base du corps extérieur, puis le retirer pour pouvoir avoir accès aux lames.
- Les deux lames se situent dans les glissières prévues à cet effet; le retrait de ces dernières en prêtant attention aux mini-roulements situés sur les goujons des lames.
- Placer des lames neuves et les insérer dans les glissières en veillant bien à insérer les mini-roulements sur les lames et à les centrer dans le creux des cames.
- Remettre la tête extérieure et visser les vis.

CONSIGNES DE SÉCURITÉ POUR LA DÉNUDEUSE

L'objectif de RIKOM Srl est de fournir des outils permettant de travailler efficacement en toute sécurité.

Il est néanmoins évident que le dispositif de sécurité le plus important pour tout type d'outil est l'utilisateur, car les précautions et l'attention sont la meilleure prévention et protection contre les éventuelles blessures.

Les dangers pour le personnel préposé ne peuvent être éliminés ou considérablement réduits que si l'outil est utilisé conformément aux instructions figurant dans cette notice et par du personnel agréé et spécialement formé.

Il est interdit de modifier ou d'altérer cet outil et ses composants.

IMPORTANT: la dénudeuse ne peut pas être mise en marche sans la protection (référence PPSA01 de l'ensemble), comme cela est également indiqué sur l'étiquette présente sur le produit.

RISQUES DE DIFFÉRENTE NATURE

- Maintenir une distance de sécurité par rapport aux parties rotatives de l'outil
- Éviter de porter des accessoires autour du cou comme des colliers ou des chaînes

- Hay que evitar el contacto directo con la herramienta en movimiento durante el uso
- Durante la operación de pelado hay que evitar que los descartes entren en contacto con los ojos utilizando para ello gafas protectoras
- Hay que evitar que las manos queden atrapadas entre la herramienta y otros objetos
- Antes de utilizar la herramienta no se tiene que quitar nunca la protección de plástico
- Cabe tener siempre en cuenta que los materiales con los que se ha fabricado esta herramienta están sujetos a desgaste: hay que comprobar visualmente la integridad de la herramienta antes de utilizarla.
- Hay que evitar inhalar polvos o restos del aislante, protegiéndose con máscaras antipolvo

Para reducir los riesgos de cortes o de quemaduras es necesario ponerse siempre guantes de trabajo

RIESGOS RELACIONADOS CON EL USO Y CON EL ACOPLAMIENTO CON HERRAMIENTAS GIRATORIAS

- No utilice herramientas estropeadas y/o que presenten daños evidentes en sus componentes (neumáticos o eléctricos)
- Cuidese de que el apriete del mandril funcione correctamente
- Si se utilizan herramientas neumáticas, compruebe que los tubos y los accesorios de aire comprimido no estén flojos ni dañados
- Consulte las instrucciones para acoplar correctamente las herramientas

RIESGOS RELACIONADOS CON LAS CONDICIONES DE TRABAJO

Preste atención a los niveles de ruido: utilice las protecciones auditivas aconsejadas por el empresario o por los reglamentos. Durante las actividades, mantenga una posición del cuerpo equilibrada y segura; posiciones incómodas y movimientos repetidos, combinados con la exposición a las vibraciones, pueden dañar las extremidades superiores. Los operarios tienen que ser físicamente idóneos para utilizar la herramienta.

AETTOOLS

DECLARACIÓN DE CONFORMIDAD **CE**

nosotros
RIKOM Srl

Via Inveruno, 103 - 20020 BUSTO GAROLFO (MI) - ITALIA
declaramos, asumiendo la plena responsabilidad,
que el producto

**Peladora para conductores planos
ref. SP15**

cumple las siguientes normativas con arreglo a los
requisitos de la Directiva Máquinas
2006/42/CE
principales normas aplicadas:
CEN 414:2014

*Safety of machinery – Rules for the drafting and
presentation of safety standards*

UNI EN ISO 14120:2015

*Safety of machinery – guards – general requirements for
the design and construction of fixed and movable guards*

EN ISO 12100:2010

*Safety of machinery – general principles for design –
Risk assessment and risk reduction*

Persona autorizada para constituir el expediente técnico:
FRANCESCO RICHICHI - Via Inveruno, 103 - 20020 BUSTO GAROLFO

¡ADVERTENCIA IMPORTANTE!
La máquina considerada está destinada a ser completada con partes y/o componentes faltantes (eventualmente indicados en el apartado “Conformidad a la normativa” del correspondiente manual de instrucciones) y/o a ser acoplada con otra máquina por parte del instalador. Por lo tanto se prohíbe ponerla en servicio antes que de la misma y/o la eventual máquina en la cual se instale, hayan sido declaradas conformes a las disposiciones de las susodichas Directivas.

Lugar de emisión BUSTO GAROLFO (MI) ITALIA - 2016-05-31
Amministratore ROBERTO RICHICHI



AETTOOLS

PELADORA PARA CONDUCTORES PLANOS SP15

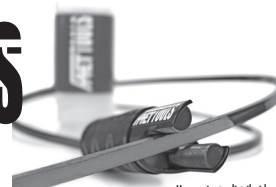

Herramienta distribuida por:
FAET Srl - Via A. Manzoni 6/b - 20089 ROZZANO (MI) - ITALIA

Herramienta fabricada por:
RIKOM Srl - Via Inveruno, 103 - 20020 BUSTO GAROLFO (MI) - ITALIA

**Para reducir los riesgos de eventuales daños a las personas, antes de utilizar, reparar, efectuar mantenimiento o sustituir accesorios
LEER DETENIDAMENTE TODOS LOS PUNTOS DEL MANUAL DE INSTRUCCIONES**

La máquina objeto del presente manual ha sido diseñada y fabricada con arreglo a los requisitos esenciales de seguridad mencionados en el Anexo 1 de la 2006/42/CE (Directiva Máquinas).

La máquina, cuyas partes son conformes a los requisitos de la Directiva, no puede funcionar de forma autónoma y el usuario tiene que acoplarla a otra máquina.

Con referencia a cuanto presentado en este manual la empresa RIKOM S.r.l. declina cualquier responsabilidad en caso de:

- uso de la máquina no conforme a las leyes nacionales sobre la seguridad y la prevención de accidentes
- errónea preparación del entorno y de las estructuras en las cuales la máquina operará
- incumplimiento o erróneo acatamiento de las instrucciones proporcionadas en este manual
- modificaciones no autorizadas de la máquina
- uso de la máquina por parte de personal no adiestrado o no idóneo

GARANTÍA PELADORA PARA CONDUCTORES PLANOS

Esta herramienta ha sido fabricada y ensayada con sumo cuidado, ajustándose a las normas de seguridad actualmente vigentes y está amparada por una garantía por un periodo de 12 meses.

Con arreglo a dicha garantía se reparan los fallos debidos a defectos de los materiales o de producción, mediante el restablecimiento o la sustitución de las piezas defectuosas.

El usuario tiene que ajustarse a los preceptos mencionados en el presente manual y efectuar las operaciones de mantenimiento previstas.

La garantía no vale:

- En caso de daños causados por un uso impropio
- Para los componentes sujetos a desgaste
- Si se apartan a la herramienta modificaciones o alteraciones
- Para las roturas como consecuencia de golpes o caídas
- Para los defectos de los cuales el cliente tenía conocimiento en el momento de efectuar la compra
- En caso de responsabilidad por parte del cliente



- El uso previsto y las configuraciones previstas de la máquina son los únicos admitidos.
- No intentar utilizar la máquina de una manera diferente de aquella indicada por las instrucciones proporcionadas.
- Las instrucciones presentadas en este manual no sustituyen sino que se añaden a las obligaciones para el respeto de la legislación vigente en relación con las normas de seguridad y de prevención de accidentes prevention.

DESCRIPCIÓN Y USO PREVISTO

Herramienta rascadora para da aplicar en máquinas giratorias para quitar de elementos conductores una capa aislante, se compone de un primer y un segundo cuerpo abrasivo, uno enfrente del otro y separados en vistas de determinar una zona donde acoger el elemento conductor, y de medios de movimiento reciprocante configurados para proporcionar al primer y al segundo cuerpo abrasivo un movimiento de vaivén a lo largo de sus respectivos ejes de movimiento que son fundamentalmente paralelos entre ellos.



CÓMO SE USA LA HERRAMIENTA

Límites operativos

La herramienta es apta para trabajar con conductores planos gruesos como máximo 12 mm. Para un uso correcto y una mayor duración de las cuchillas, utilice la herramienta a una velocidad por debajo de 18.000 rpm.

Operaciones preliminares

Introduzca la varilla de la peladora, situada en el lado inferior de la herramienta, en el mandril de la esmeriladora, asegurando el bloqueo con las llaves previstas.

Pelado

Introduzca el conductor plano que se va a pelar en el cabezal de la peladora, entre las dos cuchillas, y gire la herramienta de manera que las dos cuchillas se apoyen sobre el cable plano. Ponga en marcha la esmeriladora y deslice la herramienta sobre el conductor plano hasta completar el pelado. Repita la operación con las otras caras del conductor plano.

Un pelado excesivo podría reducir la sección del conductor plano.

LISTA DE COMPONENTES

Ref.	Descripción	Cant.
Spal001	Árbol con levas	1
Spcus001	Cojinete 606 6x17x6	2
Spcor001	Cuerpo peladora	1
Splam001	Cuchilla peladora	2
Spboc001	Casquillos peladora	2
Spvit001	Tornillo sujeción diám. 8	1
Spchi001	Tapa de cierre peladora	1
Spcop001	Carcasa	1



PARA LIMPIAR LA HERRAMIENTA

Limpie la pelables utilizando aire comprimido.

Cualquier producto alternativo utilizado para la limpieza NO ES IDÓNEO, por lo tanto hay que abstenerse terminantemente de utilizarlo.

SUSTITUCIÓN DE LAS CUCHILLAS

ESTA OPERACIÓN DEBE EFECTUARSE EN CONDICIONES SEGURAS, POR LO TANTO LA HERRAMIENTA NO TIENE QUE ESTAR MONTADA EN NINGUNA MÁQUINA GIRATORIA.

- Desatorille los dos tornillos situados en la base del cuerpo externo y seguidamente quítelo para poder acceder a las cuchillas.
- Las dos cuchillas están situadas en sus guías correspondientes, quítelas de las guías prestando atención a los mini cojinetes situados en los pernos de las cuchillas.
- Ponga las cuchillas nuevas e introdúzcalas en las guías prestando atención a poner de nuevo los mini cojinetes en las cuchillas y centrarlos en el hueco de la levas.
- Ponga de nuevo la carcasa externa y atornille los tornillos.

INSTRUCCIONES DE SEGURIDAD PARA LA PELADORA

El objetivo de RIKOM Srl es proporcionar herramientas que permitan trabajar de una forma eficiente y en condiciones de seguridad. De todas maneras queda entendido que el dispositivo de seguridad más importante para cualquier tipo de herramienta es el propio usuario, ya que el cuidado y la atención son la mejor prevención y protección de eventuales lesiones. Los peligros para el personal encargado se pueden eliminar o reducir notablemente solo si la herramienta se utiliza con arreglo a las instrucciones presentadas en este manual y la utiliza personal autorizado y expresamente formado y adiestrado. Esta herramienta y sus componentes no se tienen que modificar ni alterar de ninguna manera. **IMPORTANTE: la pelables no se puede poner en marcha sin la protección (referencia PPSA01 del conjunto), como se indica también en la banda aplicada al producto.**

RIESGOS DE VARIAS CLASES

- Hay que mantener una distancia de seguridad con respecto a las partes giratorias de la herramienta
- Hay que evitar llevar puestos accesorios colgantes como collares o cadenas
- Hay que evitar llevar pulseras e indumentaria con mangas largas
- Hay que evitar que la herramienta entre en contacto con el pelo del operario

- Vermeiden Sie den direkten Kontakt mit dem in Bewegung befindlichen Werkzeug während des Betriebs.
- Tragen Sie während des Absolierens eine Schutzbrille.
- Halten Sie Ihre Hände vom Werkzeug und anderen Gegenständen fern.
- Der Kunststoffschutz darf vor der Benutzung des Werkzeugs nicht entfernt werden.
- Bitte beachten Sie, dass die Konstruktionsmaterialien dieses Werkzeugs Verschleiß unterliegen.
- Vermeiden Sie Einatmen von Staub bzw. Materialresten und tragen Sie Staubschutzmasken.

Tragen Sie immer Schutzhandschuhe. Sie vermindern das Risiko von Schnittwunden oder Verbrennungen.

GEFAHREN DURCH DAS VERWENDEN VON UND DAS VERBINDEN MIT ROTIERENDEN GERÄTEN

- Verwenden Sie keine beschädigten Geräte oder solche, die offensichtliche Schäden an (pneumatischen oder elektrischen) Komponenten verursachen.
- Vergewissern Sie sich, dass der Dorn richtig gespannt ist.
- Prüfen Sie bei der Verwendung von druckluftbetriebenen Geräten alle Druckluftleitungen und -anschlüsse auf festen Sitz und Unversehrtheit.
- Konsultieren Sie die Anweisungen für das korrekte Anschließen der Werkzeuge

GEFAHREN IM ZUSAMMENHANG MIT DEN ARBEITSBEDINGUNGEN

Achten Sie auf den Geräuschpegel und verwenden Sie den vom Arbeitgeber oder den einschlägigen Bestimmungen empfohlenen Gehörschutz. Achten Sie auf einen sicheren Stand und ein stabiles Gleichgewicht Ihres Körpers. Unbequeme Positionen und sich wiederholende Bewegungen in Verbindung mit der Schwingungsexposition können die oberen Gliedmaßen schädigen. Die Bediener müssen die körperliche Eignung für den Umgang mit dem Werkzeug aufweisen.

AETTOOLS

KONFORMITÄTSERLÄRUNG



Wir,
RIKOM Srl
Via Inveruno, 103 - 20020 BUSTO GAROLFO (MI) - ITALIA
erklären hiermit in voller Verantwortung,
dass das Produkt

Absolierwerkzeug für Flachkabel Art. SP15

den folgenden Bestimmungen gemäß den Vorgaben der
Maschinenrichtlinie
2006/42/EG entspricht.
Grundlegende angewandte Normen:

CEN 414:2014

*Safety of machinery – Rules for the drafting and
presentation of safety standards*

UNI EN ISO 14120:2015

*Safety of machinery – guards – general requirements for
the design and construction of fixed and movable guards*

EN ISO 12100:2010

*Safety of machinery – general principles for design –
Risk assessment and risk reduction*

Zur Erstellung der technischen Dokumentation autorisierte Person:
FRANCESCO RICHI CHI - Via Inveruno, 103 - 20020 BUSTO GAROLFO

WICHTIGER HINWEIS!

Diese Maschine ist dazu bestimmt, durch (gegebenenfalls im Absatz „Einhaltung der Vorschriften“ der entsprechenden Bedienungsanleitung angegebene) fehlende Teile und/oder Komponenten ergänzt und/oder durch einen Installateur an eine andere Maschine angeschlossen zu werden. Sie darf erst in Betrieb genommen werden, wenn die Übereinstimmung dieser Maschine und/oder der etwaigen Maschine, an welche sie angeschlossen wird, mit den Vorschriften der genannten Richtlinie festgestellt worden ist.

Ort der Ausstellung BUSTO GAROLFO (MI) ITALIA - 2016-05-31
Amministratore ROBERTO RICHI CHI

AETTOOLS

ABSOLIERWERKZEUG FÜR FLACHKABEL SP15

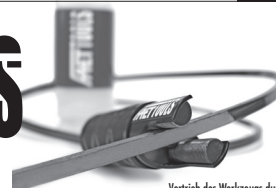

Vertrieb des Werkzeugs durch:
FAET Srl - Via A. Manzoni 6/b - 20089 ROZZANO (MI) - ITALIA

Werkzeughersteller:
RIKOM Srl - Via Inveruno, 103 - 20020 BUSTO GAROLFO (MI) - ITALIA

Um die Gefahren etwaiger Personenschäden zu verringern, LESEN SIE DIE GESAMTE BEDIENUNGSANLEITUNG SORGFÄLTIG DURCH, bevor Sie das Gerät benutzen, reparieren, instandsetzen oder Zubehörteile ersetzen

Das Gerät, das Gegenstand der vorliegenden Anleitung ist, wurde unter Berücksichtigung der grundlegenden Sicherheitsanforderungen von Anhang I der Richtlinie 2006/42/EG (Maschinenrichtlinie) geplant und gebaut.

Das Gerät, dessen Komponenten den Anforderungen der Maschinenrichtlinie entsprechen, kann nicht autonom betrieben werden und muss daher durch den Benutzer an eine andere Maschine angeschlossen werden.

Unter Bezugnahme auf die in dieser Anleitung enthaltenen Angaben lehnt die Fa. RIKOM S.r.l. in den nachstehenden Fällen jegliche Verantwortung ab:

- bei Gebrauch des Geräts, der den einzelstaatlichen Rechtsvorschriften über Sicherheit und Unfallschutz zuwiderläuft
- bei falscher Vorbereitung der Umgebung und der Strukturen, die für den Gerätebetrieb vorgesehen sind
- Nichterfüllung bzw. fehlerhafte Erfüllung der in dieser Anleitung enthaltenen Anweisungen
- bei unzulässigen Änderungen bzw. Umrüstungen des Geräts
- bei Verwendung durch nicht befähigtes oder nicht geschultes Personal.



- Es sind ausschließlich die Zweckbestimmung und die vorgesehenen Konfigurationen des Geräts zulässig.
- Es dürfen keine Versuche unternommen werden, das Gerät entgegen den gelieferten Anweisungen zu benutzen.
- Die in dieser Anleitung enthaltenen Anweisungen lassen die Verpflichtung zur Einhaltung der geltenden Rechtsvorschriften über Sicherheit und Unfallverhütung unberührt und ergänzen sie.

GARANTIE

Dieses Werkzeug wurde mit größter Sorgfalt nach den derzeit geltenden Sicherheitsbestimmungen hergestellt und geprüft. Der Hersteller gewährt eine Garantie von 12 Monaten.

Durch Material- oder Herstellungsfehler bedingte Schäden werden durch Instandsetzung oder Ersetzen der schadhaften Teile behoben.

Der Benutzer muss die in dieser Anleitung enthaltenen Vorschriften beachten und die vorgesehenen Instandhaltungsarbeiten ausführen.

Die Garantie gilt nicht für

- Schäden durch unsachgemäßen Gebrauch
- Verschleißteile
- Vorgenommene Umrüstungen oder Manipulationen
- Brüche infolge von Stößen oder Herabfallen
- Schäden, von denen der Kunde bei Kauf in Kenntnis gewesen ist
- Fälle der Haftung seitens des Kunden

BESCHREIBUNG UND ANGABEN ZUR VERWENDUNG

Mit rotierenden Geräten zu verwendendes Stripper-Werkzeug zur Entfernung der Isolierschicht von leitenden Komponenten. Es besteht aus zwei sich gegenüber liegenden Schleifkörpern, zwischen denen ein Abstand für die Bildung eines Bereichs zur Aufnahme einer leitenden Komponente und von Mitteln für die Ausführung alternierender Bewegungen des ersten und des zweiten Schleifkörpers entlang im Wesentlichen paralleler Bewegungsachsen liegt.



GEBRAUCH DES WERKZEUGS

Betriebsgrenzen

Das Werkzeug eignet sich für den Betrieb mit max. 12 mm dicken Flachkabeln. Für den einwandfreien Gebrauch und eine lange Lebensdauer der Messerklingen sollte das Werkzeug nicht oberhalb des angegebenen Drehzahlbereichs von 18.000 U/min betrieben werden.

Vorbereitung

Welle des Absolierwerkzeugs für Flachkabel an der Unterseite des Werkzeugs auf den Dorn der Schälmachine setzen. Dorn mit den entsprechenden Schlüsseln sichern.

Absolieren

Das abzuisolierende Flachkabel in das Kopfstück des Absolierwerkzeugs für Flachkabel zwischen die beiden Klingen einführen. Werkzeug rotieren lassen, sodass die beiden Klingen das Kabel berühren. Schälmachine in Betrieb setzen und Werkzeug über das Kabel ziehen, bis es vollständig abisoliert ist. Den Vorgang an den anderen Seiten wiederholen. Übermäßiges Absolieren kann zu einer Verringerung des Flachkabel-Querschnitts führen.

STÜCKLISTE

Nr.	Beschreibung	Anz.
Spal001	Nockenwelle	1
Spcu001	Lager 606 6x17x6	2
Spco001	Werkzeugkörper	1
Splm001	Absolierwerkzeug-Klingen	2
Spbc001	Absolierwerkzeug-Hülsen	2
Spwi001	Sicherungsschraube Durchm. 8	1
Spchi001	Verschlussstopfen des Absolierwerkzeugs	1
Spco001	Gehäuse	1



REINIGUNG DES WERKZEUGS

Absolierwerkzeug mit Druckluft reinigen. Alternative Produkte sind NICHT GEEIGNET und dürfen in keinem Fall zum Einsatz kommen.

AUSWECHSELN DER KLINGEN

DIE NACHSTEHENDEN ARBEITSSCHRITTE DÜRFEN AM WERKZEUG NUR AUSGEFÜHRT WERDEN, WENN DIESES NICHT AN EIN ROTIERENDES WERKZEUG ANGESCHLOSSEN IST.

- Die beiden Schrauben an der Basis des Außenkörpers losschrauben. Diesen herausziehen, um Zugriff auf die Klingen zu erhalten.
- Die beiden Klingen liegen in den entsprechenden Führungen. Klingen herausnehmen und dabei auf die Mini-Lager achten, die sich auf den Stiften der Klingen befinden.
- Neue Klingen einlegen und in die Führungen einsetzen. Sicherstellen, dass sich die Mini-Lager auf den Klingen befinden und sie in der Nockenvertiefung zentriert sind.
- Äußeres Kopfstück wieder aufsetzen und Schrauben anschrauben.

SICHERHEITSANWEISUNGEN FÜR ABSOLIERWERKZEUGE

RIKOM Srl ist bestrebt, Werkzeuge anzubieten, die leistungsfähig sind und einen sicheren Betrieb gewährleisten. Es wird jedoch darauf hingewiesen, dass dem Benutzer bei jedem Werkzeug in Sachen Sicherheit die entscheidendste Rolle zukommt, da Sorgfalt und Aufmerksamkeit den besten vorbeugenden Schutz vor etwaigen Verletzungen bieten. Die Gefahren für das Personal können nur beseitigt bzw. erheblich verringert werden, wenn das Werkzeug gemäß den in dieser Anleitung aufgeführten Bestimmungen und von eigens geschultem oder ausgebildetem autorisiertem Personal verwendet wird. Dieses Werkzeug und seine Komponenten dürfen weder umgerüstet noch zweckentfremdet werden.

WICHTIG: Das Absolierwerkzeug darf nicht ohne Schutz in Betrieb genommen werden (Ref. PPSA01 der Zeichnung), wie auch auf dem am Produkt angebrachten Schildchen angegeben.

DIVERSE RISIKEN

- Ausreichend Sicherheitsabstand zu drehenden Werkzeugteilen einhalten.
- Keine Halsketten tragen.
- Keine Armbänder oder Kleidung mit weiten Ärmeln tragen.
- Haare stets vom Werkzeug fern halten.