

# ELETTROPOMPE CENTRIFUGHE SERIE PA

Motore trifase 230/400V 50Hz

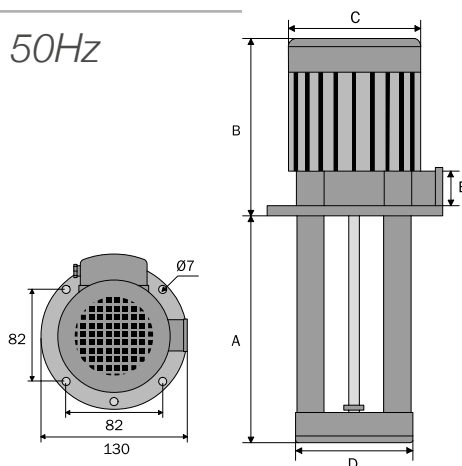

TIPO	HP/KW ↺	VOLT/HZ	B	C	D	E	A	COD	€
PA 35	0,12/0,09	220/380/50 240/415/50 220/380/60 260/440/60	127	96	87	3/8" 1/2"	85	0504020	73,15
							120	0504021	
							150	0504022	
							180	0504023	
							200	0504024*	
							250	0504025	
PA 70	0,16/0,12	200/345/50 230/400/50 240/415/50 220/380/60 220/440/60 260/440/60	127	96	87	1/2"	300	0504026	74,55
							85	0504030	
							120	0504031	
							150	0504032*	
							180	0504033	
							200	0504034	
							250	0504035	
							300	0504036	

confezioni singoli pezzi, misure in mm. Fornibili su richiesta Monofase. \*A richiesta

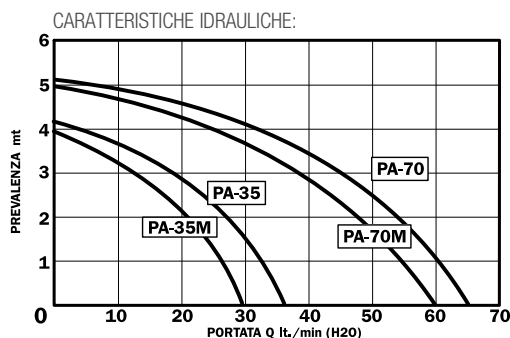

CARATTERISTICHE COSTRUTTIVE:

- Elettropompa specifica per macchine utensili
- Elettropompa con pescante immerso senza anelli di tenuta.
- Motore trifase tipo PA e monofase tipo PA-M isolati in CL.F.
- Grado di protezione IP 54 contro la penetrazione di liquidi.
- Carcasa in alluminio estruso protetta da ossidazione anodica.
- Albero motore in acciaio inox AISI 303

- Cuscinetti NSK long-life in supporti semirigidi: assorbimento quasi totale delle vibrazioni e della rumorosità.
- Parti del motore in materiale termoplastico autoestinguente secondo normativa VDE 0730 e UL 94.
- Le elettropompe tipo PA 35M - PA 70M si possono avere V. 220/240/50 oppure V. 380/400/50